

Lej

Design: Fritz Gräber

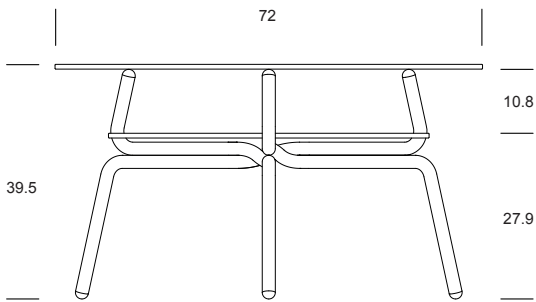

MOX

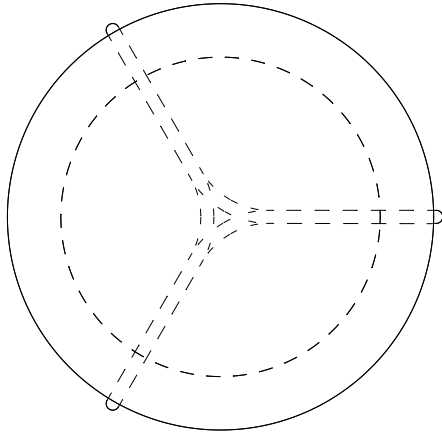

Lej
Design: Fritz Gräber
2023

Pulverbeschichtete 3D-gebogene
 Stahlrohre, getönte Glasplatten

Powder-coated 3D-bent steel tubes,
 tinted glass plates

Tubes en acier courbés en 3D et
 revêtus de poudre, plaques de verre
 teinté



Der Couchtisch Lej besticht durch Leichtigkeit und Raffinesse. Zwei getönte Glasplatten liegen übereinander und geben den Blick frei auf das raffiniert gefertigte Untergestell. Drei identisch gebogene, schwarz lackierte Rohre, verschraubt zu einer festen Struktur, tragen die Glasplatten elegant. Das Design verkörpert Modernität und zurückhaltende Eleganz.

The Lej coffee table stands out with its lightness and elegance. Two tinted glass plates are stacked, showing off the detailed base. Three identical, black lacquered pipes, fixed into a sturdy structure, hold the glass plates gracefully. The design combines modernity and subtle elegance.

La table basse Lej séduit par sa légèreté et son raffinement. Deux plateaux en verre teinté sont superposés, laissant entrevoir le piètement finement travaillé.

Trois tubes identiques, courbés et laqués en noir, sont vissés ensemble pour former une structure solide qui supporte élégamment les plateaux en verre. Le design incarne la modernité et une élégance discrète. et l'élégance discrète.